

РЕСПУБЛИКА
ТАТАРСТАН
РУКОВОДИТЕЛЬ
ИСПОЛНИТЕЛЬНОГО
КОМИТЕТА САБИНСКОГО
МУНИЦИПАЛЬНОГО РАЙОНА



ТАТАРСТАН
РЕСПУБЛИКАСЫ
САБА МУНИЦИПАЛЬ
РАЙОНЫНЫҢ БАШКАРМА
КОМИТЕТЫ ЖИТӘКЧЕСЕ

ПОСТАНОВЛЕНИЕ

11.02.2015

КАРАР

№ 165-н

О предоставлении муниципального имущества – нежилые помещения, расположенного по адресу: Республика Татарстан, Сабинский муниципальный район, с. Тимершик, ул. Пионерская, д.13 в безвозмездное пользование МБДОУ «Тимершикский детский сад «Кояшкай» Сабинского муниципального района Республики Татарстан»

Рассмотрев обращение МБДОУ «Тимершикский детский сад «Кояшкай» Сабинского муниципального района Республики Татарстан» от 22.01.2015 года №1, в соответствии с Федеральным законом от 06.10.2003 года №131-ФЗ «Об общих принципах организации местного самоуправления в Российской Федерации», со статьей 689 Гражданского кодекса Российской Федерации,

ПОСТАНОВЛЯЮ:

1. Передать на праве безвозмездного пользования МБДОУ «Тимершикский детский сад «Кояшкай» Сабинского муниципального района Республики Татарстан» нежилые помещения общей площадью 776,4 кв.м. в МБОУ «Тимершикская средняя общеобразовательная школа Сабинского муниципального района Республики Татарстан», расположенного по адресу: Республика Татарстан, Сабинский муниципальный район, с. Тимершик, ул. Пионерская, д.13.

2. Рекомендовать Палате имущественных и земельных отношений Сабинского муниципального района заключить с МБДОУ «Тимершикский детский сад «Кояшкай» Сабинского муниципального района Республики Татарстан» и МБОУ «Тимершикская средняя общеобразовательная школа Сабинского муниципального района Республики Татарстан» договор о закреплении муниципального имущества на праве безвозмездного пользования.



Р.М.Гасимов

Договор
безвозмездного пользования муниципальным имуществом
№ 38-009-0153

П.г.т. Богатые Сабы

«12» февраля 2015 года

Исполнительный комитет Сабинского муниципального района Республики Татарстан, именуемый в дальнейшем "Ссудодатель", в лице председателя Палаты имущественных и земельных отношений Галиуллина Алима Магсумовича, действующего на основании доверенности от 04.02.2013 года, реестровый номер 1Д-34, удостоверенной нотариусом Сабинского нотариального округа РТ Юсуповой Н.Ю., с одной стороны,

Муниципальное бюджетное общеобразовательное учреждение «Тимершикская средняя общеобразовательная школа Сабинского муниципального района Республики Татарстан», именуемое в дальнейшем «Балансодержатель», в лице директора школы Давлиева Ильгизара Габдулахатовича, действующего на основании Устава, с другой стороны,

Муниципальное бюджетное дошкольное образовательное учреждение «Тимершикский детский сад «Кояшкай» Сабинского муниципального района Республики Татарстан», именуемое в дальнейшем «Ссудополучатель», в лице заведующей детским садом Фазыловой Гузьял Хасаншовой., действующее на основании Устава, с третьей стороны, заключили настоящий договор о нижеследующем:

1. Предмет договора

1.1. В целях сохранения и эффективного использования муниципального имущества, на основании постановления Руководителя Исполнительного комитета Сабинского муниципального района от 11.02.2015 года №165-п Ссудодатель и Балансодержатель передают, а Ссудополучатель принимает в безвозмездное временное пользование муниципальное имущество, именуемое в дальнейшем "Имущество", в соответствии с перечнем имущества (приложение 1 к договору безвозмездного пользования муниципальным имуществом № 38-009-0153 от 12.02.2015 года) и актом приема-передачи имущества (приложение 2 к договору безвозмездного пользования муниципальным имуществом № 38-009-0153 от 12.02.2015 года), являющимся неотъемлемыми частями договора.

1.2. Передача Имущества в безвозмездное пользование не влечет передачу права собственности на него.

1.3. Улучшения Имущества, произведенные Ссудополучателем в результате действий по безвозмездному пользованию Имуществом, включаются в состав переданного в безвозмездное пользование Имущества.

1.4. Балансодержатель и Ссудополучатель согласно техническому паспорту .совместно используют помещения №29,30,31,32,47,48,49,50,51,52,53,54,55,56,57,58,59,60,61.

2. Права и обязанности сторон

2.1. Ссудодатель имеет право:

- осуществлять контроль за надлежащим использованием и сохранностью Имущества в соответствии с 'целевым назначением и интересами собственника;

- производить отчуждение Имущества или передавать его в возмездное пользование третьему лицу в соответствии с законодательством;

- требовать возмещения убытков, если Ссудополучатель пользуется Имуществом не в соответствии с условиями договора или назначением Имущества;

- осуществлять иные действия, связанные с управлением Имуществом, в соответствии с действующим законодательством и настоящим договором.

2.2. Балансодержатель обязан:

- представить на подписание Ссудодателю подписанный акт приема-передачи Имущества;

- участвовать совместно с Ссудополучателем в создании необходимых условий для эффективного использования Имущества и поддержания его в надлежащем состоянии;

- содержать здание и прилегающую территорию в чистоте и порядке.

2.3. Ссудополучатель обязан:

- принять Имущество по акту приема-передачи;

- использовать Имущество по прямому назначению в соответствии с условиями настоящего договора;

- содержать Имущество в полной исправности и надлежащем санитарном и противопожарном состоянии, выделять для этих целей необходимые материальные и финансовые средства. Аналогичные требования распространяются на прилегающую к Имуществу территорию;

- нести расходы по содержанию Имущества, в том числе возмещать эксплуатационные, коммунальные и иные расходы по содержанию Имущества по фактическим счетам, предъявляемым Балансодержателем согласно двустороннему договору, который Ссудополучатель обязан заключить с Балансодержателем в течение месяца со дня подписания настоящего договора;

- без письменного согласия Ссудодателя не заключать договоры (в том числе и о совместной деятельности) и не вступать в сделки, следствием которых является или может являться отчуждение Имущества или какое-либо обременение предоставляемых Ссудополучателю по договору имущественных прав, в частности, переход их к другому лицу;

- принять меры к обеспечению сохранности переданного Имущества;

- при наличии письменного согласия Ссудодателя проводить капитальный ремонт, перепланировки, реконструкции и переоборудование имущества только под контролем Балансодержателя и на основании документации, разработанной и утвержденной в порядке, предусмотренном действующим законодательством;

- обеспечивать допуск в помещения представителей Ссудодателя, Балансодержателя, служб государственного пожарного надзора и других государственных организаций, контролирующих соблюдение законов и норм, касающихся порядка использования и эксплуатации здания, и в установленные ими сроки устранять зафиксированные нарушения;

- самостоятельно осуществлять деятельность в области обращения с отходами.

3. Ответственность сторон

3.3. Ссудополучатель за счет собственных средств несет полную ответственность, т.е. возмещает понесенные убытки (реальный ущерб и упущенную выгоду), за всякое упущение, повлекшее за собой утрату или повреждение имущества, в соответствии с действующим законодательством.

3.5. Споры, вытекающие из настоящего договора, разрешаются в установленном действующим законодательством порядке.

4. Особые условия

4.1. Настоящий договор является бессрчным и вступает в силу после подписания его сторонами

4.2. Внесение изменений и дополнений в настоящий договор оформляется в письменной форме дополнительным соглашением, являющимся неотъемлемой частью настоящего договора, за исключением случаев, предусмотренных пунктами 2.1 и 4.4 настоящего договора.

4.3. При возникновении непредвиденных обстоятельств, препятствующих исполнению настоящего договора, он может быть расторгнут по соглашению сторон.

4.4. Настоящий договор может быть расторгнут, изменен по решению Ссудодателя в порядке и на условиях, предусмотренных действующим законодательством, а также в случаях:

- неисполнения Ссудополучателем своих обязательств, в результате которого государству причиняется материальный ущерб или возникает угроза его причинения;

- ликвидации Ссудополучателя как юридического лица на основаниях и в порядке, установленном действующим законодательством;

4.5. Ссудодатель и Ссудополучатель вправе в любое время отказаться от договора, известив об этом другую сторону не позднее чем за месяц до срока, указанного в уведомлении. Уведомление об отказе от договора не освобождает стороны от выполнения обязательств и устранения нарушений по договору.

4.6. При реорганизации или ликвидации Ссудодателя права и обязанности Ссудодателя по договору переходят к правопреемнику или другому лицу, к которому перешло право собственности на Имущество или иное право, на основании которого Имущество было передано в безвозмездное пользование.

4.7. При реорганизации Ссудополучателя его права и обязанности по договору переходят к юридическому лицу, являющемуся его правопреемником.

4.8. Настоящий договор составлен в трех экземплярах, имеющих одинаковую юридическую силу, один из которых хранится у Ссудодателя, один - у Балансодержателя и один - у Ссудополучателя.

Подписи сторон

Ссудодатель _____ / Галиуллин Алим Магсумович /

Балансодержатель _____ / Давлиев Ильгизар Габдулахатович /

Ссудополучатель _____ / Фазылова Гузьял Хасаншовна /

Приложение 1
к Договору безвозмездного пользования
муниципальным имуществом № 38-009-0153 от
12.02.2015 года

**Перечень
муниципального имущества, передаваемого в безвозмездное пользование
МБДОУ «Тимершикский детский сад «Кояшкай» Сабинского
муниципального района Республики Татарстан».**

Нежилые помещения

№29,30,31,32,33,34,35,36,37,38,39,40,41,42,43,44,45,46,47,48,49,50,51,52,53,54,55,
56,57,58,59,60,61,90,91,92,93,94,95,96,97,98,99,100,101,102,103,131,132,133,150
согласно поэтажному плану объекта, общей площадью 776,4 кв.м.

Акт приема-передачи имущества

Исполнительный комитет Сабинского муниципального района Республики Татарстан, именуемый в дальнейшем "Ссудодатель", в лице председателя Палаты имущественных и земельных отношений Галиуллина Алима Магсумовича, действующего на основании доверенности от 04.02.2013 года, реестровый номер 1Д-34, удостоверенной нотариусом Сабинского нотариального округа РТ Юсуповой Н.Ю.,

и Муниципальное бюджетное общеобразовательное учреждение «Тимершикская средняя общеобразовательная школа Сабинского муниципального района Республики Татарстан», именуемое в дальнейшем «Балансодержатель», в лице директора школы Давлиева Ильгизара Габдулахатовича, действующего на основании Устава, с одной стороны передают,

а Муниципальное бюджетное дошкольное образовательное учреждение «Тимершикский детский сад «Кояшкай» Сабинского муниципального района Республики Татарстан», именуемое в дальнейшем «Ссудополучатель», в лице заведующей детским садом Фазыловой Гузьял Хасаншовной., действующее на основании Устава, с другой стороны, принимает в безвозмездное пользование муниципальное имущество, в соответствии с перечнем имущества (приложение 1 к договору безвозмездного пользования муниципальным имуществом № 38-009-0153 от 12.02.2015 года), являющимся неотъемлемой частью договора.

Подписи сторон

Ссудодатель _____ /Галиуллин Алим Магсумович/

Балансодержатель _____ / Давлиев Ильгизар Габдулахатович /

Ссудополучатель _____ / Фазылова Гузьял Хасаншовна /



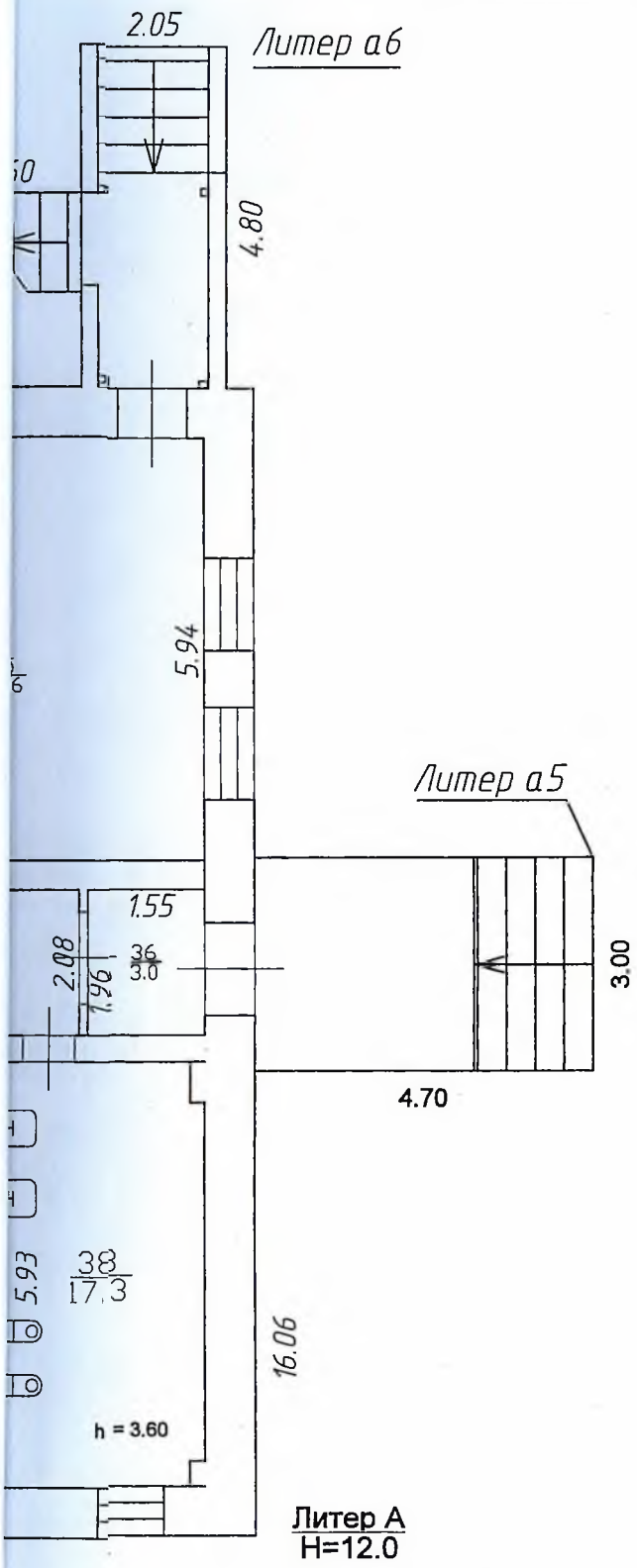

Литер А
Н=12.0

Наименование ОТИ: Сабинский участок Управления по координации деятельности структурных подразделений			
Составил	Максимова Л. Д.	<i>[Signature]</i>	13.09.2013
Проверил	Исмаилов А. М.		
Принял			
Копировал			

4.10

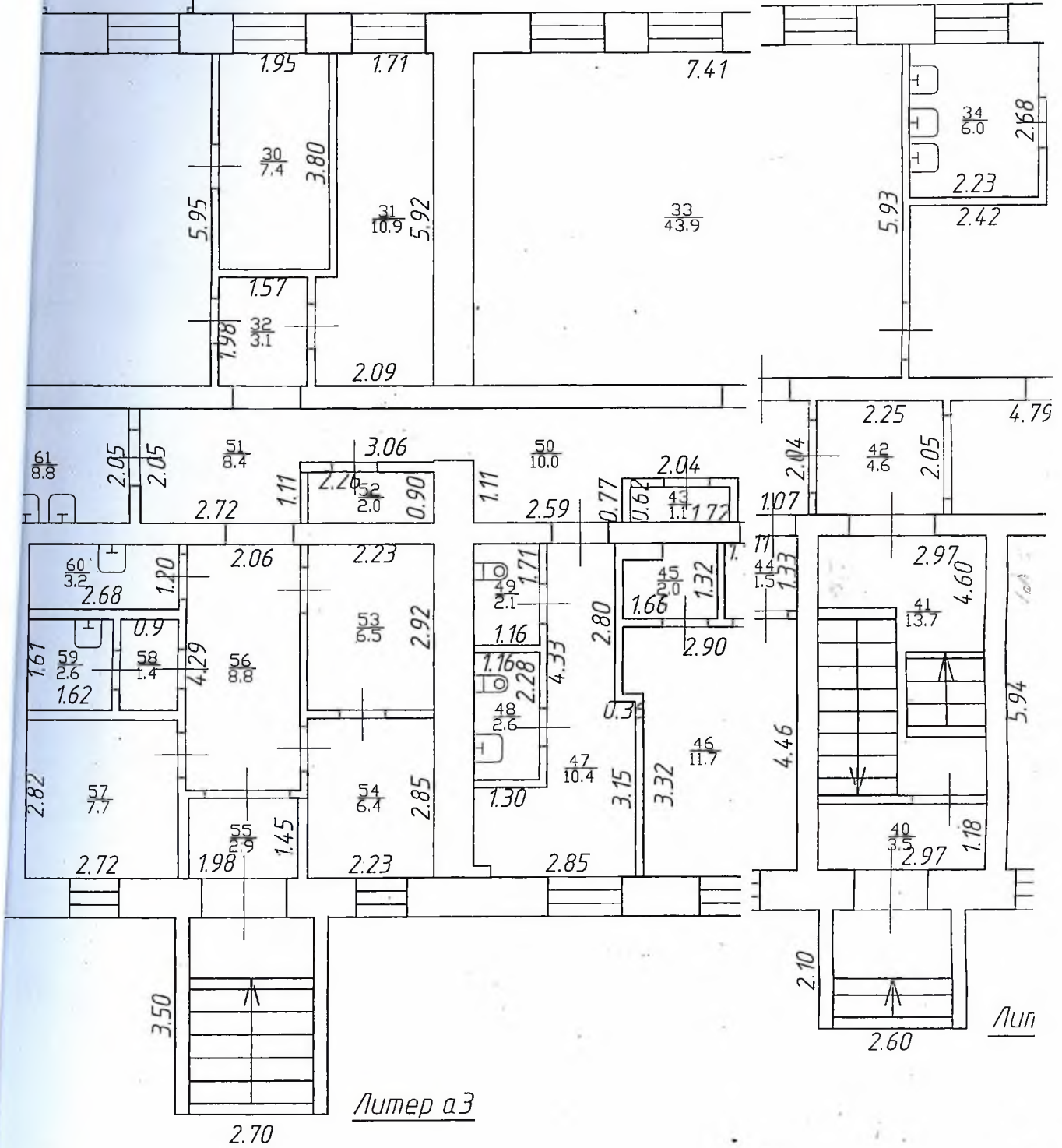

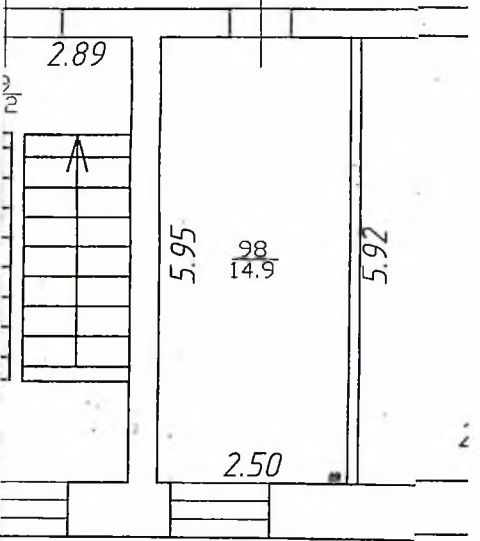
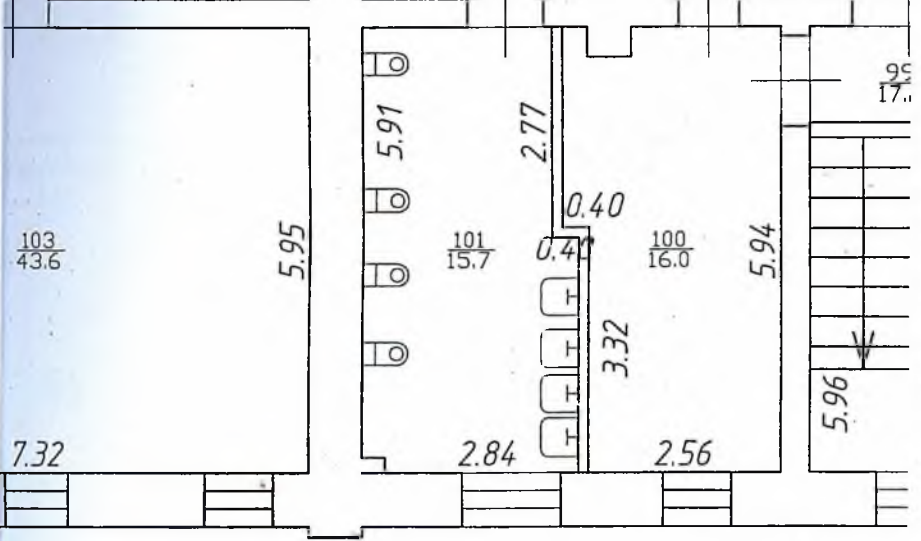
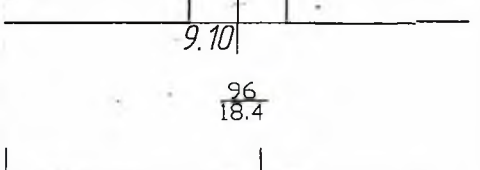
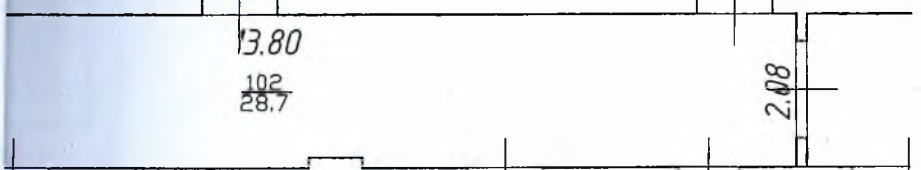
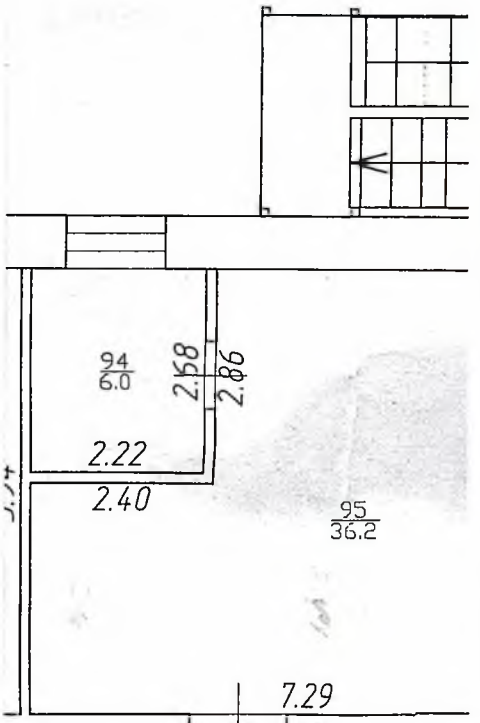
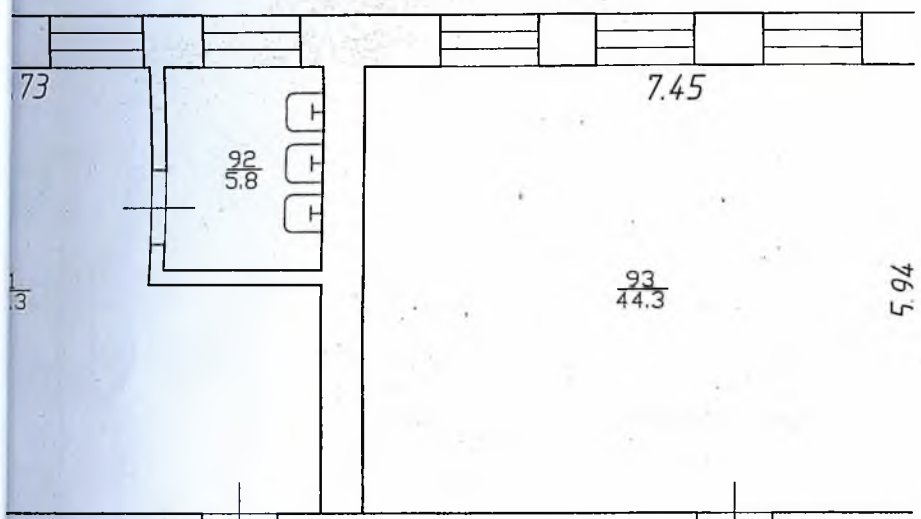

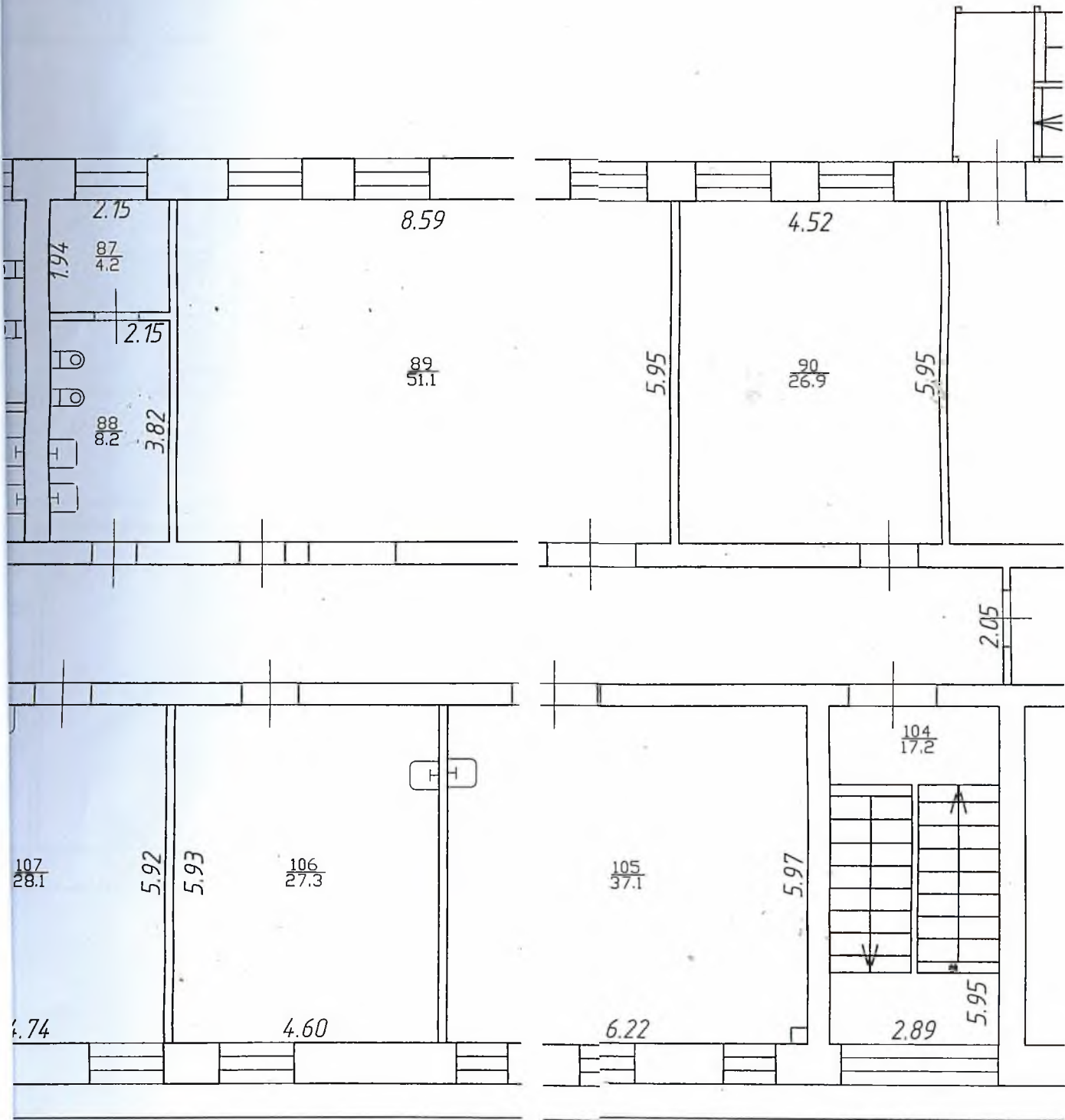

Лутер

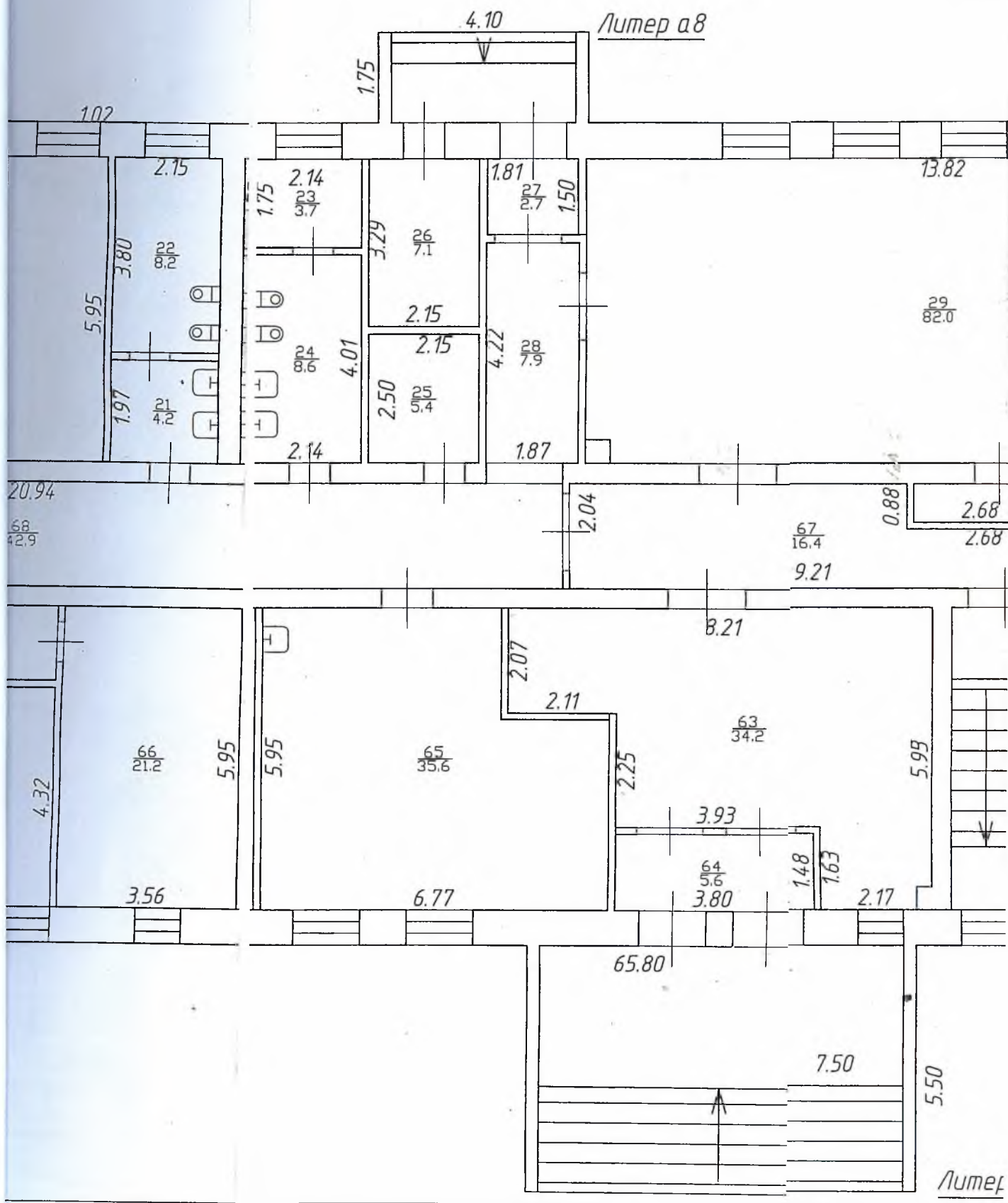

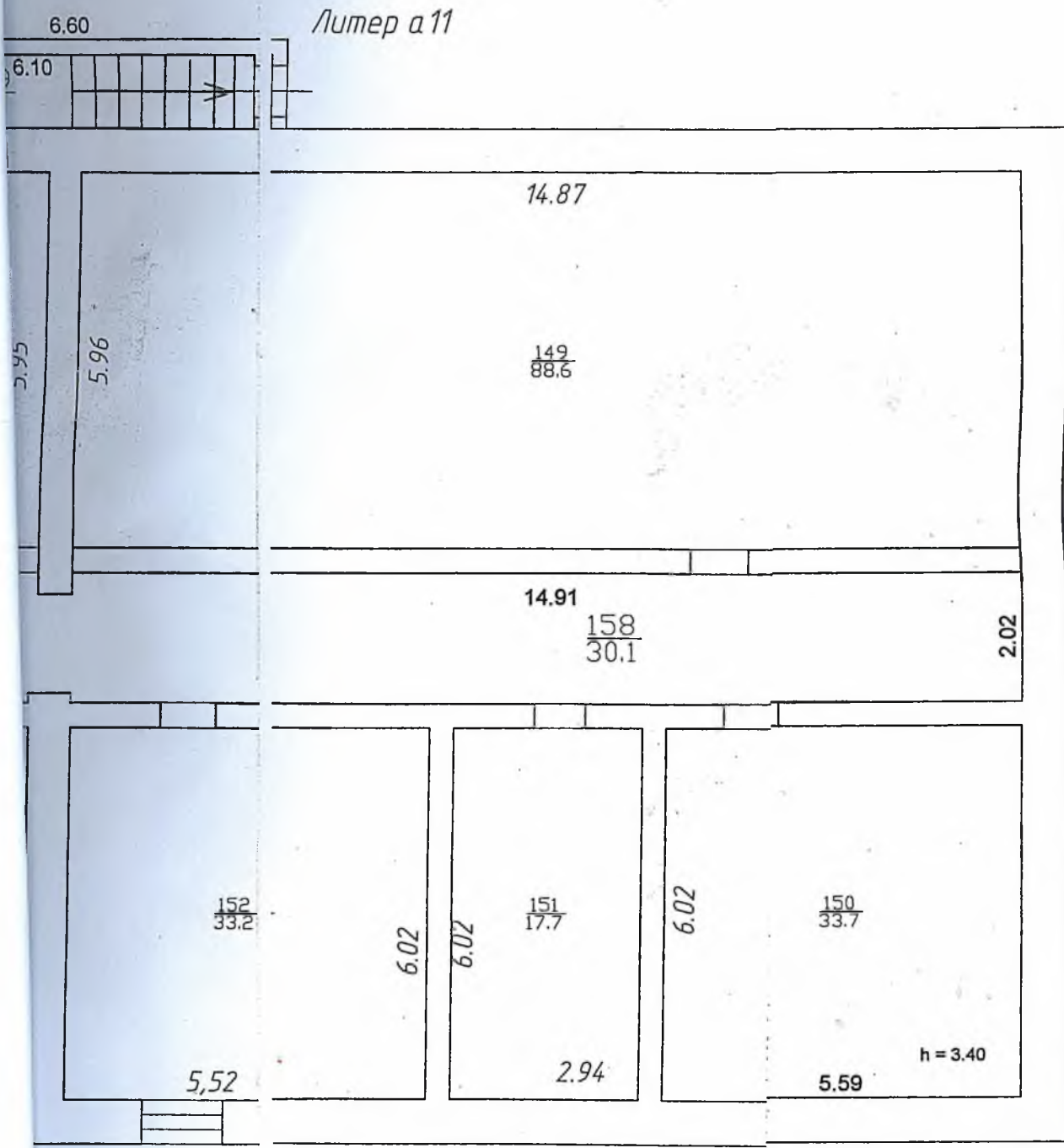

Литер а 11

6.60

6.10

14.87

$\frac{149}{88.6}$

2.95

5.96

14.91

$\frac{158}{30.1}$

2.02

$\frac{152}{33.2}$

6.02

6.02

$\frac{151}{17.7}$

2.94

6.02

$\frac{150}{33.7}$

h = 3.40

5.52

5.59

Литер А
Н=3.70

Всего пронумеровано, пронумеровано и скреплено
печатью 12 (двенадцать) листов

Председатель ПИЗО  Галиуллин А.М.